

## INSTRUCCIONES DE INSTALACIÓN PARA ALARMAS DE SALIDA Y CONTROL DE PUERTAS (EAX-300 / 300W / 300SK)

Dwg #: 105830



<b>Contenido</b>	<b>Página</b>
Diagrama general y lista de componentes.....	2
Tornillos de instalación y preparación del dispositivo.....	3
Interruptores y Funciones, Instalación en puerta .....	4
Instalación en pared, Multi-puerta y Procedimiento SK.....	4-5
Instalación del dispositivo.....	5
Leva tope para llave y Accesorios opcionales.....	6
Notas y Definiciones, Instalación de Imán y Operación del dispositivo.....	6-7
Cambio de intervalos de tiempo en el sistema.....	7-8
Operación del dispositivo -continuación-, Solución de problemas.....	8

El dispositivo Detex EAX-300 está diseñado para utilizarse en aplicaciones donde las puertas requieran alarmas de apoyo para control de seguridad. La alarma produce un sonido de aproximadamente 100dB de potencia el cual se activa al mantener la puerta abierta por un periodo de tiempo mayor al programado. El dispositivo EAX-300 tiene el tamaño ideal para instalaciones rápidas y sencillas en puertas de acceso restringido y salidas de emergencia.

Si tiene alguna pregunta o problema con su dispositivo  
llame a la Asistencia técnica de Detex al 1-800-729-3839 y elija la opción 2 en nuestro menú.  
Favor de no devolver el producto al distribuidor.

Escanear código para  
información de GARANTÍA  
o visite [detex.com](http://detex.com)



Escanear código para  
accesar videos de instalación  
o visite [detex.com](http://detex.com)



Manual del Usuario

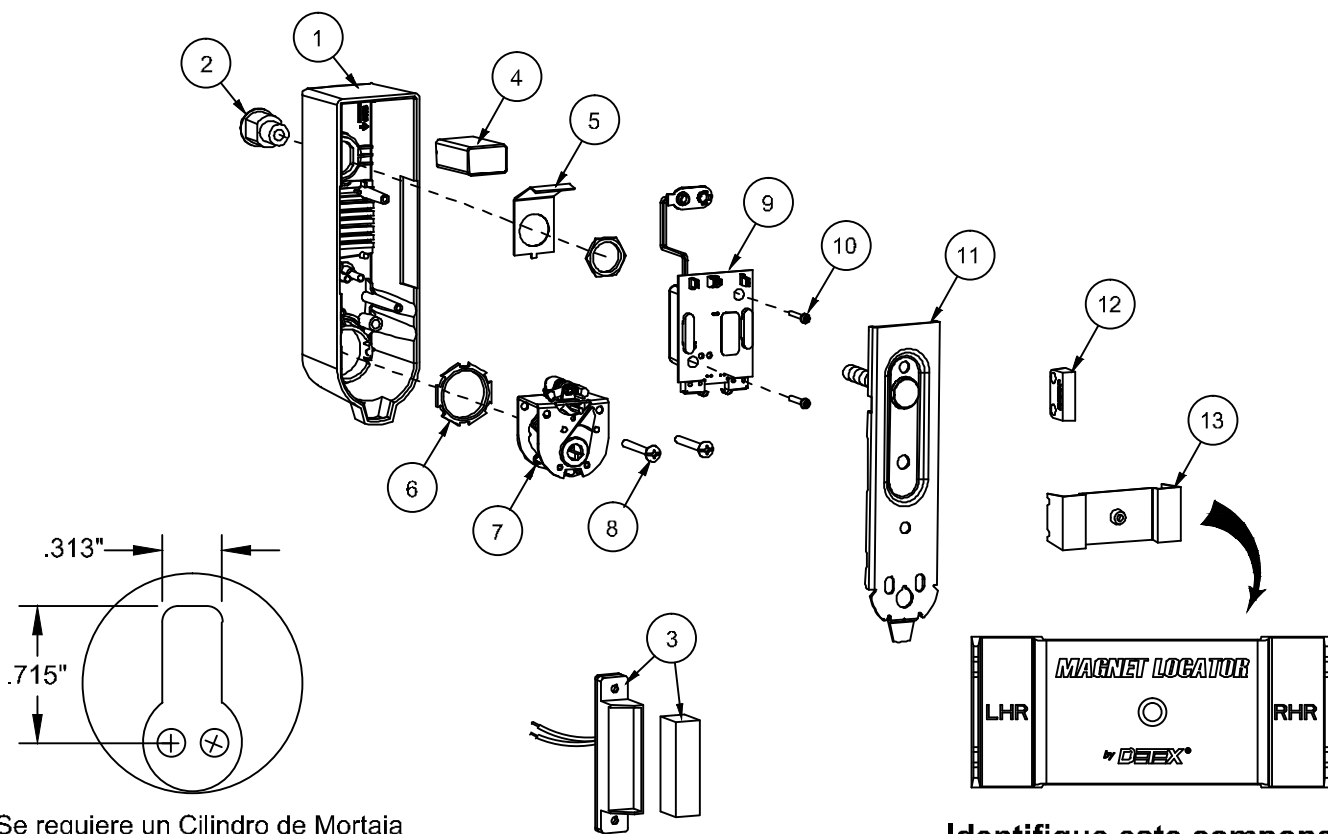





Se requiere un Cilindro de Mortaja con leva estándar tipo Yale, (se vende por separado)

**Para instalación en pared solamente Modelo EAX-300SK**

**Identifique este componente para el paso # 7**

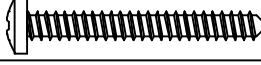
LISTA DE COMPONENTES		
Item	Order Part #	Description
1	105428-X	Cover
2	PP-5572	Cover Lock, Nut & 2 Keys
3	MS-1039S	Mag Switch (surface mount) (see STEP 8)
4	PP-5567	9 Volt Battery
5	102606	Battery Retainer
6	100783	Cylinder Nut
7	102655	Cam Assembly Kit
8	102627-15	8-32 Truss Head Screw
9	105828-X	S & R Circuit Board Kit, Standard
	105837-X	S & R Circuit Board Kit, Weatherized
10	PP-5374-46	#4 x 3/4" Screw, PPH
11	102715	Backplate
12	102665	Magnet Kit
13	102607	Magnet Locator
14	102633	Hardware Kit (includes keystone parts)(not shown)

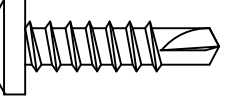
Si el dispositivo que fue ordenado no aparece en este manual:  
Favor de llamar al departamento de Servicio al Cliente 800-729-3839 (opción 2)

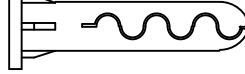
Tornillos de Instalación		
	P/N	BROCA Ø
	P/N: PP-5183-29 #6 x 1-1/4" PPH	7/64"
	P/N: 100980 1/4-20 x 1" PPH	#7
	P/N: 103276-63 #14 x 1" PPH	7/32" or 3/16"
	P/N: PP-5360-108 6-32 x 1/2" PPH	#36
	P/N: 101976-1 #4 x 3/8" PFH	N/A
	P/N: 102642-3 1/4" x 1-3/16" ANCHOR	1/4"

## PASO 1: DESMONTAR CUBIERTA DE LA BASE

Introduzca la llave y gire hacia la Izquierda "CCW" para DESBLOQUEAR la cubierta (Aproximadamente 8 vueltas)

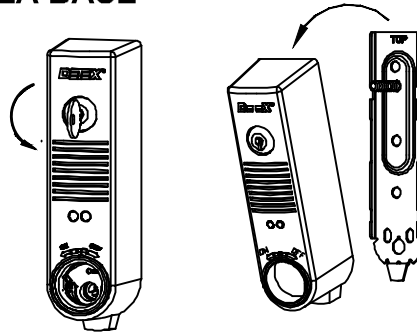

## PASOS 2-6: PREPARACIÓN DEL DISPOSITIVO (página 6 muestra la opción de Leva tope para la llave)

2: Desmontar mecanismo de la cubierta

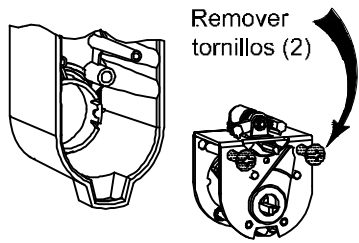

3: Instalar cilindro de mortaja con tuerca incluida (vendidos por separado)

Cilindro de Mortaja

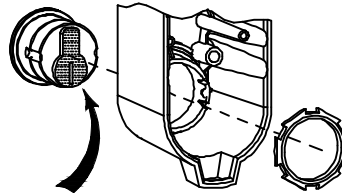

Posición correcta de la leva al extraer la llave del cilindro

**\*\*OBSERVACIÓN**  
Para Cilindro con 7 pernos -

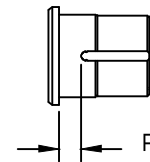

Para distancias mayores de 5/16" se requiere un Collar

Para ordenar el collar opcional de Detex utilice el numero de parte: (ECL-1595)

4: Re-Instalar mecanismo

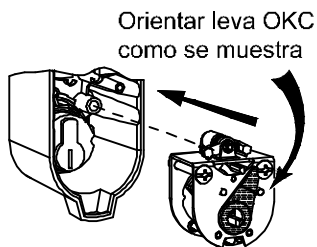

5: Ajustar funciones del interruptor (Véase Tabla A en página 4)  
(Ajustes de fábrica mostrados)

MODO ALARMA (OFF)

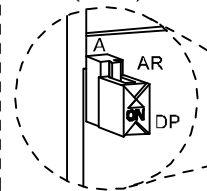

INDICADOR DE AJUSTES (OFF)

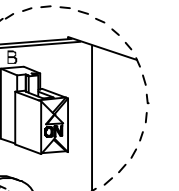

6: Conectar la batería de 9 voltios e instalar como se muestra

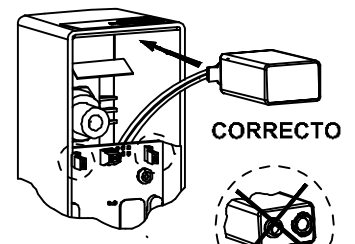

INCORRECTO

Tabla A: Interruptor de Funciones Disponibles (*Ajustes de fábrica; **Reducen la vida de la batería)		
INDICADOR DE AJUSTES (Interruptor B)	OFF*	No indicará si la alarma se encuentra programada o apagada.
	ON	PROGRAMADA - Luz LED roja se enciende y apaga cada 6 segundos aproximadamente.** APAGADA - Luz LED verde enciende y apaga cada 6 segundos aproximadamente.**
MODO DE ALARMA (Interruptor A)	OFF*	Modo de Alarma activado (ver página 7).
	ON	Modo de Timbre activado (ver página 7).

**PASO 7: Instalación en puerta - Preparación de la puerta, base del dispositivo e Instalación del Imán**  
(Para instalación en Pared (SK) ver paso 7B)

Posicione la base del dispositivo y la plantilla para el Imán como se muestra debajo.  
Marque los agujeros de la base y el imán en la puerta y marco o columna central/parteluz.  
Una vez marcados los agujeros, REMUEVA la base y la plantilla para hacer los agujeros.

Proceda a instalar el Imán y la base del dispositivo.

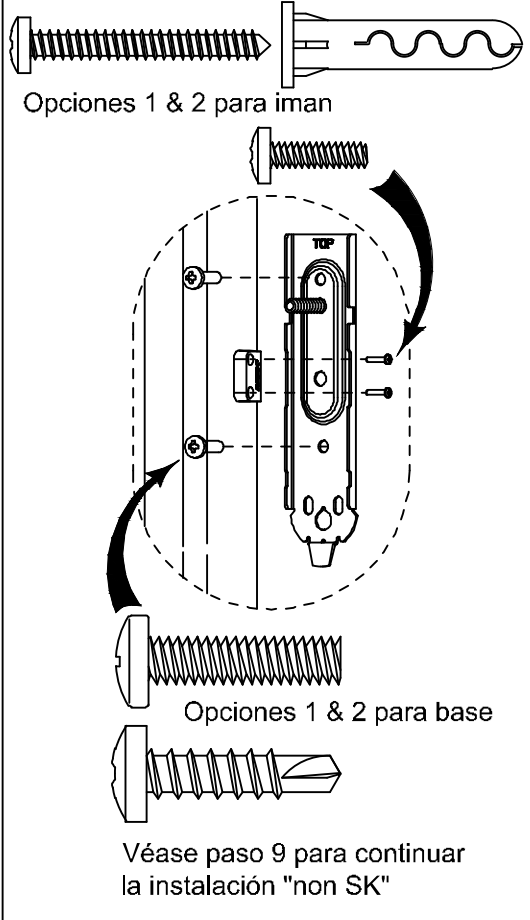
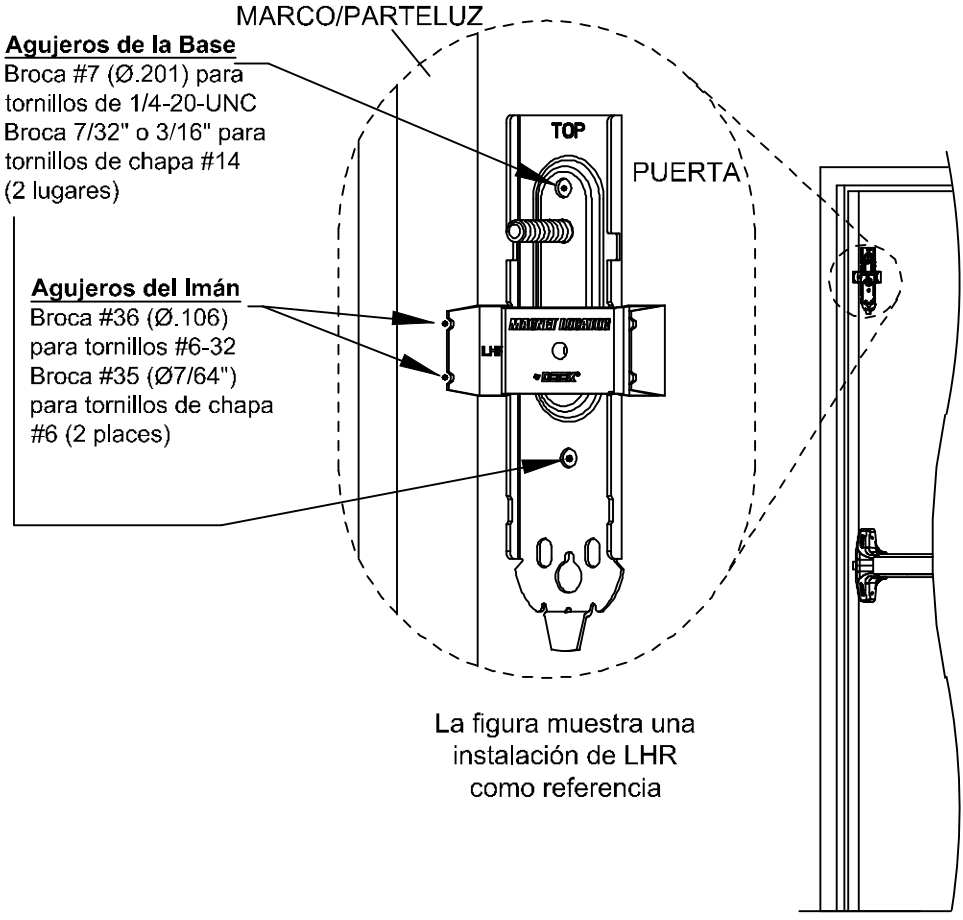

**PASO 7B: Para Instalación en Pared (SK) - Instalación de la base**

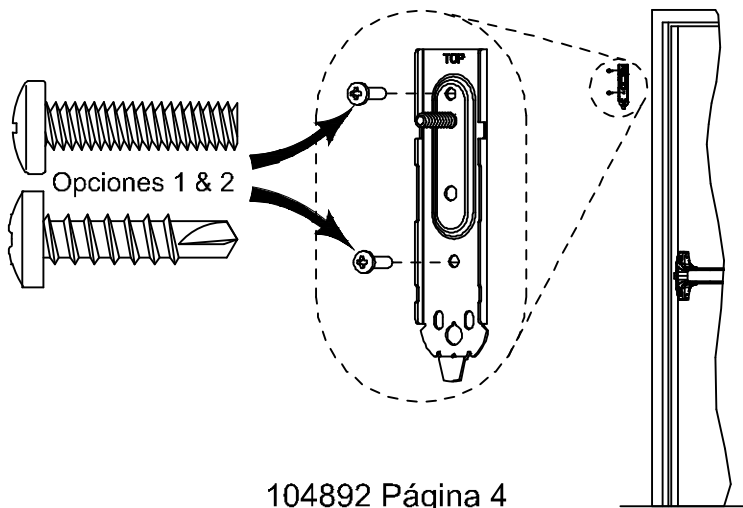

## PASO 8: NO UTILIZAR EN MODELO EAX-300W

### Conexión de cables para Multi-Puerta & función SK (cuando aplique).

8a: Desmontar la tarjeta de circuitos

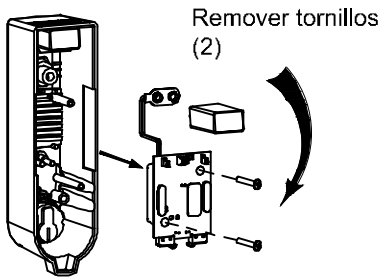

8b: Taladrar agujero

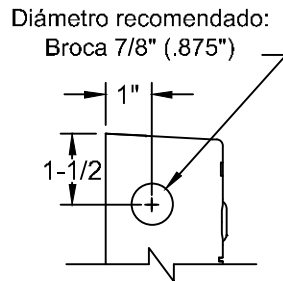

8c: Ensamblaje

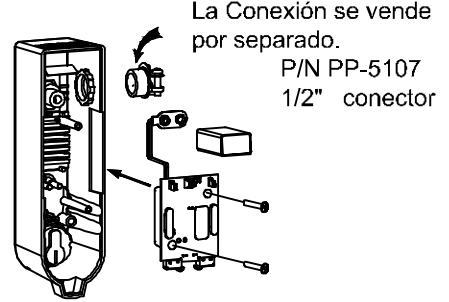

8d: SK Conexión de cables.

Asegurar cables (P1) en bloque de terminales con tornillos. (Calibre Máximo permitido 18ga) (no disponible para dispositivo de uso exterior "Weatherized")

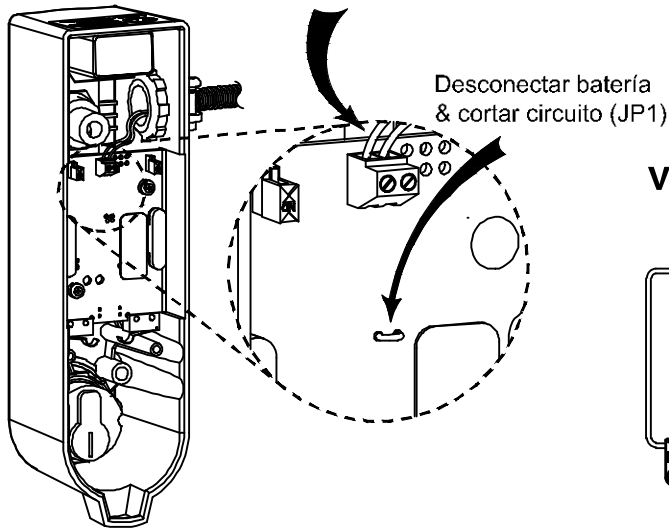

Instalación típica de puerta doble con interruptores magnéticos:

MS-1039S & MS-1059S cable en serie.

MS-2049 (cable Rojo no se Utiliza)

Excluye Dispositivo de uso exterior "Weatherized" en instalaciones SK

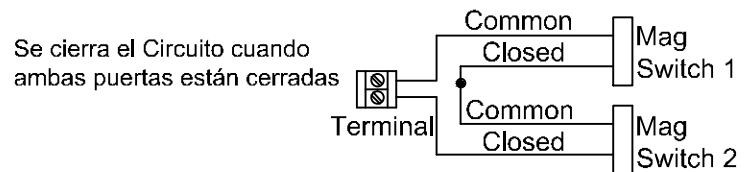

Véase instrucciones 103137 para instalación de interruptores magnéticos

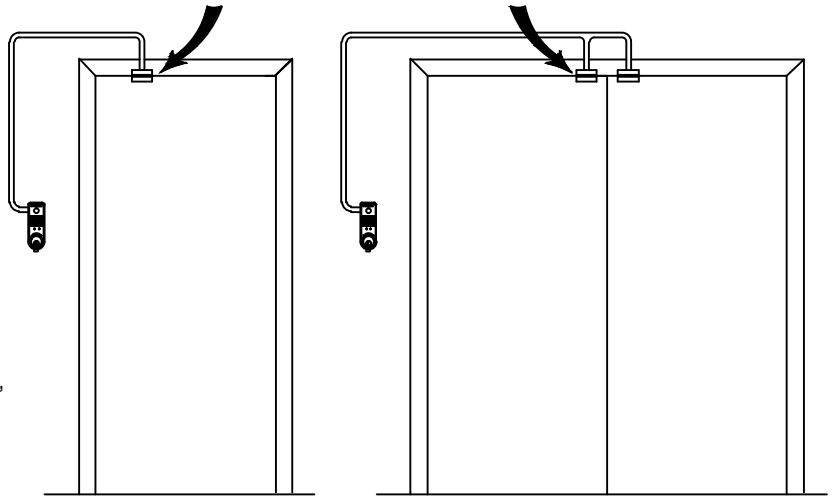

NOTAS:

1. Cuando se utilicen cables con longitud mayor a 10 pies, es necesario que estos sean trenzados.
2. Se requiere un destornillador plano de 1/16".

## PASO 9: INSTALAR DISPOSITIVO

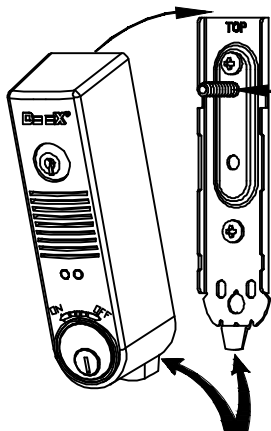

Enganche la pestaña inferior, después gire la cubierta hacia la base

Se recomienda aplicar lubricante a la rosca para facilitar el mantenimiento cuando sea necesario.

Gire la llave hacia la derecha "CW" para asegurar la cubierta

**PRECAUCIÓN:**  
No apretar en exceso.

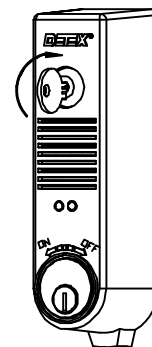

# INSTALACIÓN OPCIONAL DEL TOPE PARA LA LLAVE (No se requiere para operación normal)

(En caso de haber sido ordenada, será incluida en los accesorios de instalación)

Instalar la Leva Tope para la llave

Posicione la llave como se indica antes de re-instalar el mecanismo

**"KS" Leva-Tope**

→ Tope de llave 1 utilizado con leva estándar estilo Yale

**"KS2" Leva-Tope 2**

→ Tope de llave 2 utilizado con leva tamaño chico tipo Adams Rite

### Vista Frontal

**(Posiciones del Tope de la Llave)**

En posición "ON"  
(La llave puede ser extraída)

Llave y levas mostradas en la posición "ON" (orientación vertical)

En posición "OFF"  
(La llave NO puede ser extraída)

Llave y levas mostradas en la posición "OFF" (orientación diagonal)

## Optional Accessories

Herramienta especial para la tuerca del Cilindro  
P/N: 103779

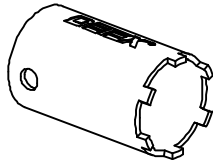

Montaje para puerta con giro interior  
P/N: 102644

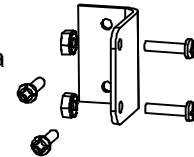

### NOTAS y DEFINICIONES:

1. Para efectuar la prueba del dispositivo, la puerta debe estar cerrada .
2. El interruptor de encendido y apagado toma un ligero lapso de tiempo antes de ejecutar la acción.
3. La llave se inserta y extrae solo en la posición vertical (posición inicial).
4. Funciones de la llave: giro hacia la Izquierda (CCW) = Alarma Programada; Derecha (CW) = Apagada.
5. El interruptor "A" controla el modo de operación del dispositivo. Para seleccionar el modo Alarma ajuste el interruptor a la posición "OFF". Para seleccionar el Modo Timbre ajuste el interruptor a la posición "ON".

### AJUSTES DEL IMÁN EN EL DISPOSITIVO:

La posición del imán dentro del dispositivo determinará si la puerta abre hacia la izquierda o derecha dado que el marco constará de un sensor magnético que cierra el circuito indicando si la puerta esta abierta o cerrada. Al instalar la batería por primera vez el dispositivo de manera simultanea encenderá y apagará las luces LED y accionará la sirena con cinco sonidos cortos indicando que la memoria del sistema ha sido borrada y que el proceso para ajustar la posición del imán dentro del dispositivo ha sido iniciado:

Paso 1: Gire la llave hacia la derecha "CW" hasta la posición 'OFF'.

Paso 2: Si es necesario ajustar la posición del imán, desmonte el dispositivo de la puerta y ocasione un corto circuito en *terminales para ajustar el imán*. El dispositivo encenderá y apagará las luces LED al mismo tiempo que la sirena emitirá cinco sonidos cortos.

Paso 3: Mantenga la puerta abierta, y proceda a instalar el dispositivo nuevamente en la base.

Paso 4: Gire la llave hacia la izquierda "CCW" hasta la posición 'ON'. La luz LED roja encenderá y apagará dos veces.

Paso 5: Cierre la puerta o acerque el imán externo con el interruptor externo (instalación en pared). La alarma emitirá un sonido corto y la luz LED enciende y apaga solo en el lado que ha sido seleccionado (la luz LED roja enciende cuando se selecciona el lado Izquierdo o la opción Externa; la luz LED verde enciende para el lado Derecho).

El dispositivo esta listo para operar de manera normal, la opción seleccionada para el imán es guardada en la memoria del dispositivo de tal manera que al remplazar la batería no será necesario re-establecer la posición del imán.

Circuito para Reajustar/Probar el Imán.

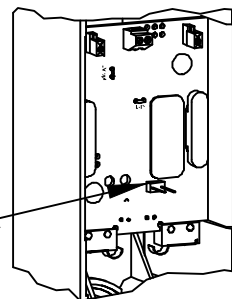

Orientación de la llave *sin la opción Leva-Tope instalada*



posición "ON"



posición "OFF"

Orientación de la llave *con la opción Leva-Tope instalada*



posición "ON"



posición "OFF"

**OPERACIÓN DEL MODO ALARMA:** Ajuste el interruptor A en la posición "OFF" para seleccionar el modo alarma del dispositivo. Para programar la alarma, cierre la puerta y gire la llave hacia la izquierda "CCW" hasta la posición "ON". La luz LED roja encenderá y apagará dos veces indicando que la alarma ha sido programada satisfactoriamente. Al abrirse la puerta el dispositivo se activa y empieza a medir el tiempo que esta permanezca abierta, el ajuste de fábrica es de 15 segundos para volver a cerrar la puerta, durante este tiempo la luz LED roja encenderá y apagará cada segundo. Si la puerta permanece abierta mas tiempo del pre-seleccionado la alarma sonará y la luz LED roja se encenderá y apagará. Al cerrar la puerta la alarma se detiene y el sistema se re-programa automáticamente. Para ajustar el periodo de tiempo permitido para cerrar la puerta una vez que esta se haya abierto, ver la sección de Ajustes de Tiempo.

**OPERACIÓN DEL MODO TIMBRE:** Ajuste el interruptor A en la posición "ON" para seleccionar el modo timbre del dispositivo. Para programar el timbre, cierre la puerta y gire la llave hacia la izquierda "CCW" hasta la posición "ON". La luz LED roja encenderá y apagará dos veces indicando que el dispositivo ha sido programado satisfactoriamente. Al abrirse la puerta el dispositivo emitirá una serie de sonidos cortos de alarma por cinco segundos solamente. Cuando se cierra la puerta el sistema se re-programa automáticamente a modo timbre.

**DES-PROGRAMANDO:** para apagar la alarma o desactivar el sistema gire la llave hacia la derecha "CW" hasta la posición equivalente a las 2 en punto del reloj.

**PRECAUCIÓN:** Cuando la alarma no se puede programar es posible que deba ajustar la posición del imán exterior re-alineando o acercándolo al dispositivo. En caso de que el dispositivo no funcione correctamente, remueva la batería por un periodo de cinco segundos para restablecer el sistema.

**ALERTA DE BATERÍA BAJA:** Cuando la batería alcanza una carga de 7 voltios aproximadamente el dispositivo emitirá sonidos cortos y la luz LED roja encenderá y apagará cada 45 segundos. Si se desea cancelar esta alerta de manera permanente, corte el circuito indicador de Voltaje-Bajo mostrado en la figura.

**INDICADOR DE AJUSTES:** Con el interruptor "B" en la posición "ON", la luz LED roja encenderá y apagará cada seis segundos cuando el dispositivo este programado; por el contrario la luz LED verde encenderá y apagará cada seis segundos cuando el dispositivo no esta programado.

**AJUSTE DE TIEMPO PARA EL MODO ALARMA:** Nota: \* El imán del dispositivo debe estar propiamente programado.  
\*Las luces LED encenderán y apagarán un total de tres veces antes de completar el ajuste de tiempo.

**Paso 1:** Gire la llave hacia la derecha "CW" hasta la posición "OFF", desmonte la unidad de la puerta y remueva la batería.

**Paso 2:** Gire la llave hacia la izquierda "CCW" hasta la posición "ON".

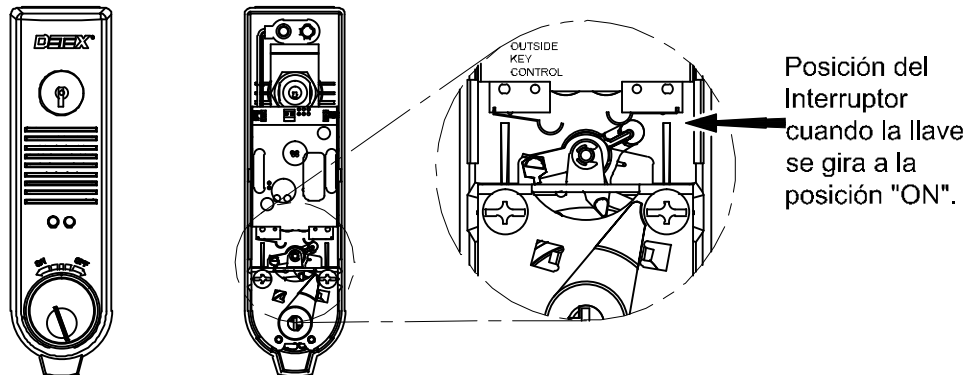

**Paso 3:** Mantenga la leva del interruptor OKC en la posición cerrada (rotando hacia la izquierda hasta el tope) y proceda a instalar la batería. El dispositivo emite un sonido corto y las luces LED encenderán y apagarán según el tiempo seleccionado (ver tabla B). Libere la leva del interruptor OKC y gire la llave hacia la derecha "CW" hasta la posición "OFF". Reinstale el dispositivo en la puerta.

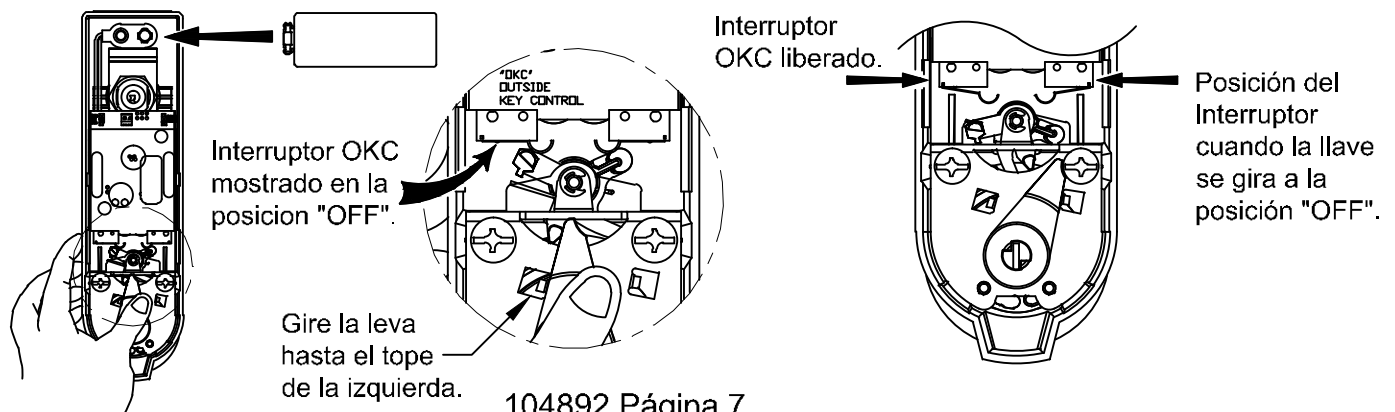

**Paso 4:** Abra y cierre la leva del interruptor OKC para seleccionar el siguiente ajuste de tiempo. La tabla B muestra los tiempos disponibles con los indicadores de luz correspondientes. Por ejemplo para indicar el ajuste de fábrica de 15 segundos, en primer lugar la luz LED roja encenderá y apagará una vez, seguida de cinco ciclos de la luz LED verde. Para indicar la selección de 2 minutos, ambas luces (roja y verde) encenderán y apagarán dos veces. Una vez que el ajuste de tiempo sea finalizado, espere 15 segundos para que el dispositivo confirme el ajuste tres veces. El ajuste de tiempo finalizara al escuchar cuatro sonidos cortos de la alarma. La memoria del dispositivo mantiene los ajustes de tiempo sin importar el estado de la batería, de manera que aún después de remplazar la batería no será necesario re-programarlo.

Tabla B	
Door Prop Timer	LED indication
1 second	1 GREEN flash
15 seconds (Default)	1 RED flash - 5 GREEN flashes
30 seconds	3 RED flashes
45 seconds	4 RED flashes - 5 GREEN flashes
1 minute	1 RED & GREEN simultaneous flash
2 minutes	2 RED & GREEN simultaneous flashes
4 minutes	4 RED & GREEN simultaneous flashes

**Paso 5:** Reinstale el dispositivo en la puerta.

### SOLUCIÓN DE PROBLEMAS

PROBLEMA	CAUSA DEL PROBLEMA	SOLUCIÓN
Dispositivo no enciende.	1) Conexión incorrecta de batería.	1) Remueva y reinstale la batería.
Dispositivo no se puede programar.	1) Es necesario reconfigurar el imán. 2) Batería sin carga. 3) Leva incorrecta ha sido instalada. 4) Palanca del interruptor para el Cilindro esta dañada. 5) Instalación del cilindro incorrecta.	1) Re-establezca la posición del imán. 2) Reemplace la batería. 3) Requiere leva estándar tipo Yale.. 4) El interruptor debe ser remplazado. Remover la tarjeta de circuitos "PCB" y enviarla a Detex para su reparación. 5) Verificar instalación del cilindro, confirme que la llave este en la posición "ON".
Sonido corto cada 45 segundos.	La carga de la batería esta baja.	Reemplace la batería.
**Para Instalaciones en Pared** Interruptor conectado con cables no funciona.	Dispositivo no ha sido modificado para uso de interruptor externo.	Remueva la batería, corte el circuito JP1. Con la batería conectada, ocasione un corto-circuito en terminales para ajustar el imán, deben sonar 5 sonidos cortos (ver ajuste del imán)
Dispositivo no consta de terminal para conectar el interruptor externo.	Dispositivo incorrecto, ha recibido unidad para uso exterior "Weatherized"	Dispositivo para uso exterior "Weatherized" no puede utilizarse con interruptor externo.

### PROBLEMAS CON MODO ALARMA

PROBLEMA	CAUSA DEL PROBLEMA	SOLUCIÓN
Dispositivo emite 4 sonidos cortos y se apaga al abrir la puerta después de haber sido programado.	Dispositivo ha sido programado con la función para modo Timbre.	Reprogramar el dispositivo, ajuste el interruptor "A" a la posición "OFF".

### PROBLEMAS CON MODO TIMBRE

PROBLEMA	CAUSA DEL PROBLEMA	SOLUCIÓN
Dispositivo enciende y apaga la luz LED roja al abrir la puerta después de haber sido programado.	Dispositivo ha sido programado con la función para modo Alarma.	Reprogramar el dispositivo, ajuste el interruptor "A" a la posición "ON".